



DOLAV Germany GmbH
Osterstr. 56, 32105 Bad Salzufen, Deutschland

+49 5222 80 38 49 0

info@dolav.de

+49 5222 80 38 49 90

dolav.de

TYP 800 SL- 600

Geschlossen-
KAT. Nummer10030000006



TECHNISCHE DATEN

Außenmaße:	600 x 800 x 740 mm
Innenmaße:	520 x 720 x 600 mm
Volumen:	220 Liter
Tara-Gewicht:	18 kg
Max. Belastung:	700 kg
Max Auflast:	4000 kg
Material:	HDPE

Toleranz-Größe/ Gewicht: +/-1% / +/-3%

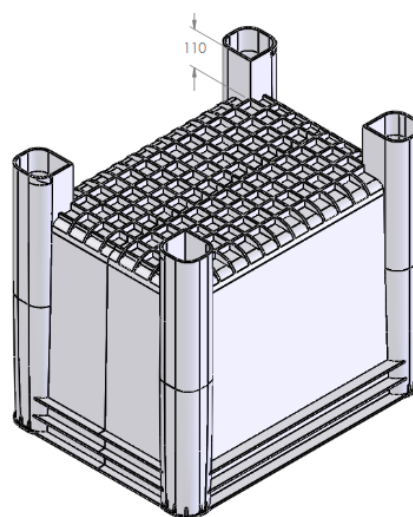
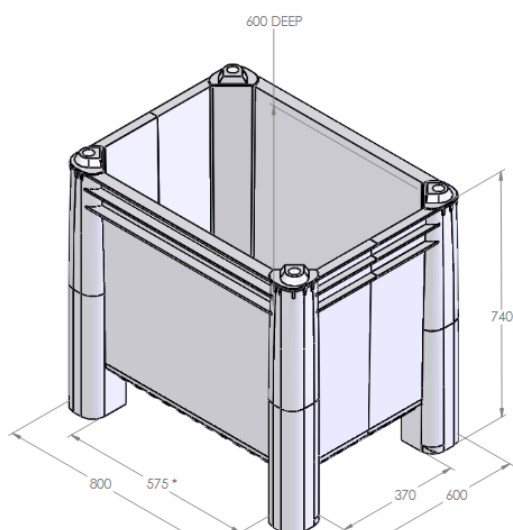

Superior handling &
storage solutions

Geschäftsführer
Denys Mucker

Bankverbindung COMMERZBANK
IBAN: DE96 2004 0000 0628 3204 00
SWIFT/BIC: COBADEFFXXX

Handelsregister
Amtsgericht Lemgo HRB 8538
Ust-IdNr.: DE277449741